

# FEIDER MACHINES

ORIGINELE INSTRUCTIES  
TEGELSNIJDER 200 mm  
FCPR852

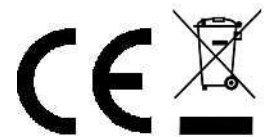

Feider France  
ZI – 32, rue Aristide Bergès, 31270 Cugnaux, France  
Gemaakt in China 2020



Waarschuwing: Lees de handleiding aandachtig voordat u het apparaat gebruikt!

## BESCHRIJVING VAN DE SYMBOLEN

De symbolen in deze handleiding zijn bedoeld om uw aandacht te richten op mogelijke risico's. De veiligheidssymbolen en de bijbehorende uitleg moeten perfect worden begrepen. De waarschuwingen zelf nemen de risico's niet weg en kunnen geen juiste handelingen vervangen om ongevallen te voorkomen.



VOORZICHTIG!!! GEVAAR



AANBEVELINGEN: GEBRUIK GEHOORBESCHERMING



AANBEVELINGEN: GEBRUIK OOGBESCHERMING



WAARSCHUWING – Risico op snijwonden



Bevestigt de naleving van alle veiligheidsnormen



AANBEVELING LEES DE HANDLEIDING



AANBEVELING DRAAG BESCHERMENDE HANDSCHOENEN



Gooi oude apparaten niet weg met het huishoudelijk afval.

## Externe weergave

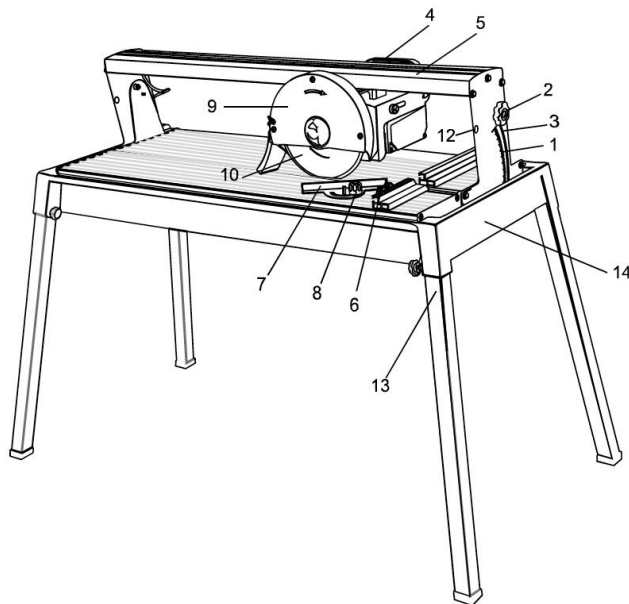

Afb. 1

## Beschrijving (afb. 1)

1. Hoekschaal
2. Vergrendelknoppen (2x) om de brughoek aan te passen
3. Hoekaanduiding
4. Handgreep
5. Aanpasbare brug
6. Vergrendelknop van de verstelbare rail voor de verstekhoek
7. Aanpasbare rail voor de verstekhoek
8. Vergrendeling van de rail voor de verstekhoek
9. Beschermkap cirkelzaag
10. Diamanten zaagblad
11. Meetgeleider
12. Vergrendelmoer voor transport van het zaagblok
13. Standaard
14. Watertank

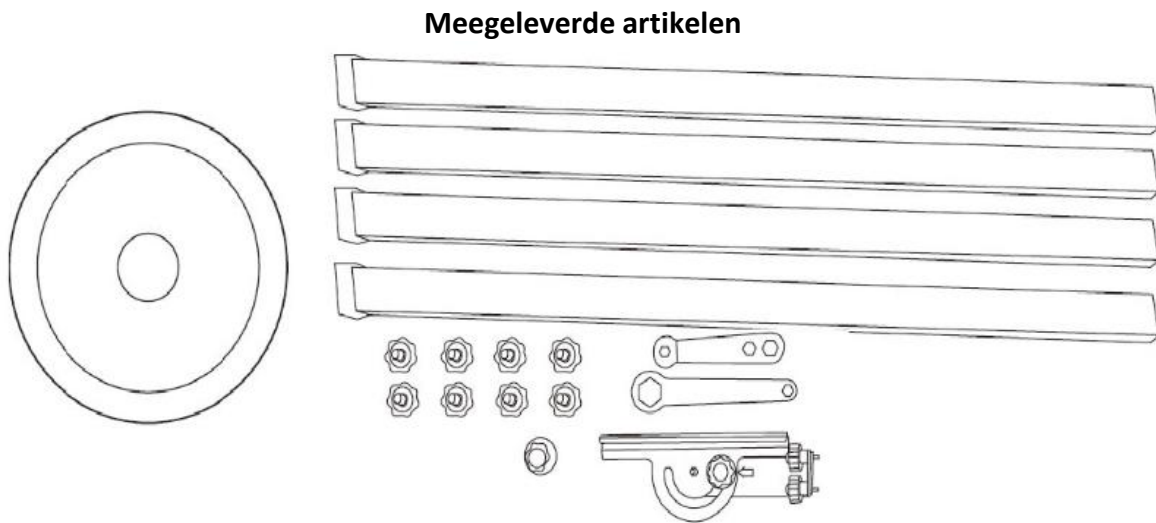

- |                                         |         |
|-----------------------------------------|---------|
| 1. Rail voor de verstekhoek             | 1 set   |
| 2. Moersleutel                          | 2 stuks |
| 3. Standaard met rubberen bedekking     | 4 stuks |
| 4. Dop voor de watertank                | 1 stuk  |
| 5. Vergrendelknoppen voor de standaards | 8 stuks |
| 6. Blad                                 | 1 stuk  |

### Technische kenmerken van het model

Spanning/frequentie	230 V~50 Hz	Max. zaaglengthe	520 mm
Onbelast toerental	2950/min	Schuin zagen	0-45°
Motorvermogen	800 W S2:20 min	IP-klasse	IP 54
Grootte zaagblad	Ø200 x 25.4mm	Nettogewicht	28 kg
Tafelgrootte	790 mm x 394 mm		
Max. zaagdiepte onder 90°	32 mm		
Max. zaagdiepte onder 45°	28 mm		

Voor deze machine kan alleen een diamantzaagblad worden gebruikt met een bladgrootte van Ø200 x Ø25,4 mm

Materialen die door de machine kunnen worden gezaagd: Tegels en dolomiet

#### Opmerking

- Het gebruik van alle andere soorten bladen of gereedschap (zoals cirkelzaagbladen) die niet in de lijst worden vermeld, is niet toegestaan.
- Elke wijziging die zou kunnen leiden tot een wijziging van de oorspronkelijke kenmerken van de machine, bijvoorbeeld het toerental of de maximale diameter van het zaagblad, mag alleen door de fabrikant van de machine worden uitgevoerd, die moet bevestigen dat de machine voldoet aan de veiligheidsvoorschriften.

#### Geluids- en trillingsniveau:

Geluidsdruk niveau LpA	82,8 (A)
Geluidsvermogen niveau LwA	95.8 dB(A)
Onzekerheid K	3 dB(A)
Trillingsniveau hand/arm:	3.9 m/s <sup>2</sup>
Onzekerheid K:	1.5m/s <sup>2</sup>

De aangegeven totale trillingswaarde is gemeten met een standaard testmethode en kan worden gebruikt om machines te vergelijken. De aangegeven totale trillingswaarde kan ook worden gebruikt bij een voorlopige blootstellingsevaluatie.

**WAARSCHUWING:** Afhankelijk van het werkelijke gebruik van het product kunnen de trillingswaarden volledig anders zijn dan de aangegeven totale waarde. De noodzaak voor persoonlijke beschermingsmiddelen en de bescherming van de gebruiker is gebaseerd op de blootstellingsschatting in werkelijke werkomstandigheden (rekening houdend met alle delen van de werkcyclus, zoals de stilstand van het product, stationair draaien en draaitijd).

## **Veiligheidsregels**

### **Belangrijk!**

De gebruiker moet voorafgaand aan elk gebruik (!) en regelmatig tijdens het werk:

- een visuele controle van de machine uitvoeren.
- de algemene staat van het gereedschap controleren.
- controleer de staat van de machine, de accessoires en de veiligheidsuitrusting.
- controleer de veiligheid van bevestigingselementen, voorzieningen, hulpstukken enz. en of alle bouten goed zijn vastgedraaid, enz.
- controleer op andere schade (zoals lekken) en andere afwijkingen.

Als deze aanwezig zijn, moeten deze defecten worden gerepareerd voordat de machine wordt gebruikt.

Het is verboden en gevaarlijk (!) om machines te gebruiken die beschadigde of losgeraakte bevestigingselementen hebben omwille van het risico op letsel (!).

De fabrikant is niet aansprakelijk voor de gevolgen en schade als gevolg van gebruik van de machine met de bovengenoemde gebreken.

**WAARSCHUWING!** Wanneer u elektrisch gereedschap gebruikt, moeten de basisvoorzorgsmaatregelen altijd worden gevolgd om het risico op brand, elektrische schokken en letsel te beperken.

Lees al deze instructies zorgvuldig voordat u probeert dit product te gebruiken en bewaar deze instructies.

#### **1. Houd het werkgebied vrij**

- Rommelige gebieden en werkbanken bevorderen het risico op letsel.

#### **2. Controleer de werkomgeving**

- Stel gereedschap niet bloot aan regen.
- Gebruik geen gereedschap op vochtige of natte locaties.
- Houd de werkruimte goed verlicht.
- Gebruik geen gereedschap in de buurt van ontvlambare vloeistoffen of gassen.

#### **3. Neem voorzorgsmaatregelen tegen elektrische schokken**

- Vermijd lichamelijk contact met geaarde oppervlakken (zoals pijpen, radiatoren, kookplaten en koelkasten).

#### **4. Houd andere personen uit de buurt**

- Zorg ervoor dat andere personen, en vooral kinderen, die niet bij het werk betrokken zijn, het gereedschap of het verlengsnoer niet kunnen aanraken en houd ze uit het werkgebied.

#### **5. Sla niet-gebruikte gereedschappen op**

- Wanneer ze niet worden gebruikt, moeten gereedschappen op een droge, afgesloten plek worden opgeslagen en houd ze buiten het bereik van kinderen.

#### **6. Forceer het gereedschap niet**

- Zo kunt u het werk beter en veiliger uitvoeren volgens de specificaties waarvoor het is ontworpen.

## **7. Gebruik het juiste gereedschap**

- Forceer kleine gereedschappen niet om het werk van zwaar gereedschap te doen.
- Gebruik geen gereedschap voor niet-beoogde doeleinden. Gebruik bijvoorbeeld geen cirkelzagen om takken of boomstammen te zagen.

## **8. Draag geschikte kleding**

- Draag geen loshangende kleding of sieraden die door de bewegende delen kunnen worden gegrepen.
- Slipbestendige schoenen worden aanbevolen als er buitenshuis wordt gewerkt.
- Draag beschermende haarbedekking om lang haar samen te houden.

## **9. Gebruik beschermingsvoorzieningen**

- Gebruik een veiligheidsbril.
- Gebruik een gezichts- of stofmasker als het werk stof veroorzaakt.

## **10. Sluit voorzieningen voor stofafzuiging aan**

- Als er voorzieningen voor stofafzuiging of andere opvangvoorzieningen zien voorzien, zorgt u ervoor dat deze worden aangesloten en juist worden gebruikt.

## **11. Maak geen misbruik van het snoer**

- Trek nooit aan het snoer om de stekker uit het stopcontact te halen en houd het snoer uit de buurt van hitte, olie en scherpe randen. Houd het snoer uit de buurt van hitte, olie en scherpe randen.

## **12. Beveilig het werk**

- Indien nodig gebruikt u klemmen of een bankschroef om het werkstuk vast te zetten. Dit is veiliger dan uw hand te gebruiken.

## **13. Houd de machine niet te ver van u**

- Zorg ervoor dat uw voeten te allen tijde stevig staan en behoud het evenwicht.

## **14. Behandel gereedschap met zorg**

- Houd snijgereedschappen scherp en vrij van vuil voor betere en veiligere prestaties.
- Volg de instructies voor het smeren en vervangen van accessoires.
- Controleer de snoeren van het gereedschap regelmatig en als ze door een geautoriseerde onderhoudsdienst zijn gerepareerd.
- Controleer regelmatig verlengsnoeren en vervang ze indien nodig.
- Houd de handgrepen droog, schoon en vrij van olie en vet.

## **15. Haal de stekker van het gereedschap uit het stopcontact**

- Wanneer u het gereedschap niet gebruikt, voordat u onderhoud pleegt en accessoires, zoals messen, boren en snijgereedschappen, verwisselt, haalt u de stekker uit het stopcontact.

## **16. Verwijder instelsleutels en moersleutels**

- Maak er een gewoonte van om te controleren of alle instelsleutels en moersleutels uit het werkgebied zijn verwijderd voordat u het gereedschap gebruikt.

## **17. Voorkom onbedoeld starten**

- Zorg ervoor dat de schakelaar in de "uit" -stand staat wanneer de stekker in het stopcontact wordt gestoken.

## **18. Gebruik verlengsnoeren voor gebruik buitenshuis**

- Wanneer het gereedschap buitenshuis wordt gebruikt, mag u alleen verlengsnoeren gebruiken die zijn bestemd voor gebruik buitenshuis en als zodanig zijn gemarkeerd.

## **19. Blijf alert**

- Kijk naar wat u doet, gebruik uw gezond verstand en gebruik het gereedschap niet als u zich moe voelt.

## **20. Controleer beschadigde onderdelen**

- Voordat u het gereedschap opnieuw gebruikt, moet het zorgvuldig worden gecontroleerd om te bepalen of het juist werkt en de beoogde functie uitvoert.
- Controleer of de bewegende delen juist zijn uitgelijnd en bevestigd, of de onderdelen niet zijn gebroken en juist zijn bevestigd en andere omstandigheden die de werking ervan kunnen beïnvloeden.
- Een beschermkap of een ander onderdeel dat is beschadigd, moet naar behoren worden gerepareerd of worden vervangen in een erkend servicecentrum, tenzij anders wordt aangegeven in deze handleiding.
- Laat defecte schakelaars vervangen in een erkend servicecentrum.
- Gebruik het gereedschap niet als u de schakelaar niet op aan of uit kunt zetten.

## **21. Waarschuwing**

- Het gebruik van een accessoire of hulpstuk dat niet is aanbevolen in deze gebruiksaanwijzing kan een risico op persoonlijk letsel opleveren.

## **22. Laat het gereedschap repareren door een gekwalificeerd persoon**

- Dit elektrische gereedschap voldoet aan de relevante veiligheidsregels. Reparaties mogen alleen worden uitgevoerd door gekwalificeerde personen die originele reserveonderdelen gebruiken. Anders kan dit leiden tot een aanzienlijk gevaar voor de gebruiker.

### Aanvullende veiligheidsregels voor de tegelsnijder

- Schakel elektrisch gereedschap uit voorafgaand aan onderhoud, smering, afstelling en vervanging van hulpstukken, zoals zaagbladen, punten en messen.
- Stop het zaagblad niet door de machine te forceren of zijwaartse druk uit te oefenen.
- Gebruik geen gebogen bladen of zaagbladen met schade van welk type dan ook. Het gebruik van gebogen of beschadigde bladen is buitengewoon gevaarlijk en kan leiden tot ernstig persoonlijk letsel van de gebruiker en de personen die zich in de buurt bevinden en kan resulteren in de uitval van de machine.
- Gebruik geen zaagbladen met een grotere maat dan opgegeven. Gebruik alleen zaagbladen die voor deze machine zijn ontworpen. De rotatiesnelheid ( $\text{min}^{-1}$ ) die wordt aangegeven op het zaagblad moet HOGER zijn dan de rotatiesnelheid ( $\text{min}^{-1}$ ) van de tegelsnijder.
- Zorg ervoor dat de rotatiepijl op het zaagblad overeenkomt met de rotatie van de elektromotor.
- Haal de stekker uit het stopcontact en controleer of er geen belemmeringen zijn door het zaagblad handmatig te verdraaien.
- Zorg ervoor dat de verwijderbare beschermkap juist werkt (geen belemmeringen).

- De afschermkap moet worden geïnstalleerd en deze moet in goede staat verkeren. Wanneer de stekker niet in het stopcontact zit, controleert u de werking van de beschermkap en of deze juist werkt.
- Zorg er bij het vervangen van de zaagbladen voor dat het oppervlak ervan en van de flenzen schoon is. Zorg ervoor dat de borgmoer stevig is bevestigd. Zorg ervoor dat de moer niet te strak is aangedraaid.
- Start de machine niet als het zaagblad het bewerkte deel aanraakt.
- Zaag niet wanneer u de tegel met uw hand vasthoudt. Zorg ervoor dat de tegel stevig in de geleidestang is bevestigd.
  - Zorg dat er voldoende ruimte is om het kleinere deel van de tegel langs de zijkant te zagen. Als er niet aan deze voorwaarde wordt voldaan, kan het zaagblad geblokkeerd worden door zaagdeeltjes.

Zaag niet meer dan een tegel tegelijkertijd.

- Zaag geen tegelstukken die te klein zijn en die niet stevig op de geleidestang kunnen worden bevestigd en houd uw handen op een veilige afstand van het zaagblad.
- Zorg ervoor dat er geen vreemde voorwerpen op de machinebank liggen.
- Als de machine vastloopt in een tegel, haalt u de stekker uit het stopcontact om de belemmeringen te verwijderen.
- Verwijder het vastgelopen voorwerp niet wanneer de machine nog draait.
- Laat de machine niet draaien zonder water. De afwezigheid van water in de tank leidt tot oververhitting van het zaagblad, waardoor het zaagblad defect kan raken en tegels niet juist worden gezaagd.
- Probeer de machine of zijn hulpmiddelen niet te wijzigen.
- Overbelast de machine niet. Deze is ontworpen om zijn taak uit te voeren. Als de machine niet wordt overbelast, wordt de slijtage van de machine en het zaagblad beperkt en de werkefficiëntie en de levensduur verhoogd.
- Als u de machine gebruikt, moet u oor- en oogbescherming dragen.
- Gebruik de tegelsnijder in waterdichte beschermende kleding.
- Decoratieve oppervlakken moeten met de tegelsnijder worden gezaagd met behulp van het stofscherm en een waterdichte afscherming in kunststof.

## **Regels voor de montage van de onderdelen van de machine**

**VOORZICHTIG!** Steek de stekker niet in het stopcontact voordat de machine volledig is gemonteerd en afgesteld en voordat u de veiligheids- en bedieningsinstructies leest en begrijpt.



### De steunen monteren. (Afb. 2)

- Draai de tank (14) ondersteboven en plaats hem op een vlak en stabiel oppervlak.
- Steek de vier steunen in de openingen in de watertank.
- Draai de schroeven met de hand vast.
- Draai de tank met steunen om en plaats hem op een vlak en stabiel oppervlak.

Afb. 2

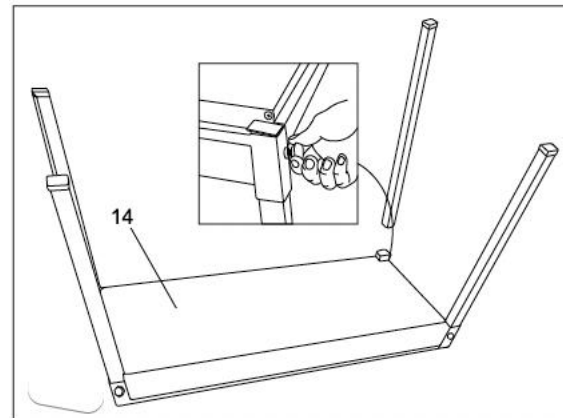

### De pomp monteren. (Afb. 3)

- Plaats de pomp op de watertank (stationaire positie van de pomp) op de kanteling.
- Leg de slang en het snoer rond de pomp.
- Druk met uw duimen op het pomphuis tot u een klik hoort. Het klikgeluid geeft aan dat de pomp op zijn plaats is geïnstalleerd.

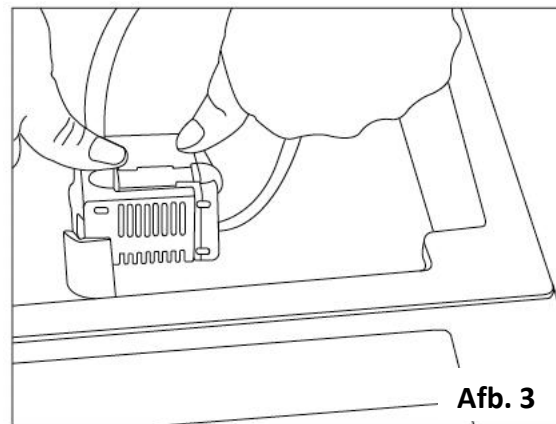

### De rail voor de verstekhoek monteren (Afb. 4)

- Gebruik de plaat (20) (twee schroefdraadgaten) om de twee vergrendelknoppen (6) te verbinden met de geleidestang. Draai de knoppen niet vast.
- Monteer de rail voor de verstekhoek, compleet met (niet aangedraaide) knoppen op de bank;
- Draai de vergrendelknop van de verstelbare rail voor de verstekhoek los.
- Stel de gewenste afstand en hoek in.
- Draai alle knoppen vast door ze rechtsom te draaien.

Afb. 4

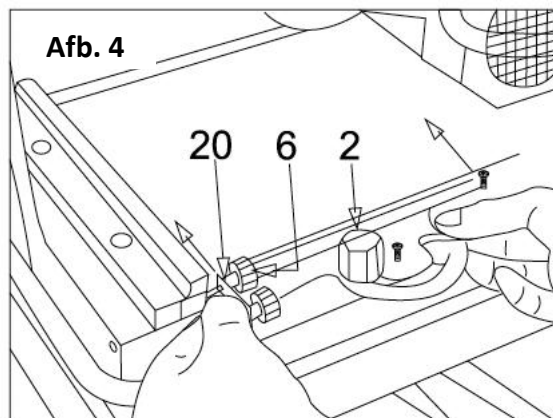

### De watertank met water vullen

- Vul het waterreservoir volledig voordat u de machine inschakelt en begint te zagen.
- Schakel de machine in voordat u begint met zagen en zorg ervoor dat het water op het zaagblad stroomt om het af te koelen.

- Controleer regelmatig het waterniveau in de tank. Het waterniveau moet hoger zijn dan het pompniveau en het laagste punt van het zaagblad.

### **De voeding aansluiten**

Controleer voordat u de stekker in het stopcontact steekt of de nominale spanning op het typeplaatje overeenkomt met de netspanning.

**VOORZICHTIG!** De machine moet worden geaard.

Als de machine niet juist geaard is, kan dit een elektrische schok veroorzaken. Zorg ervoor dat de stroombron is geaard. Laat dit in geval van twijfel controleren door een gekwalificeerde elektricien.

**VOORZICHTIG!** Als u de stekker in het stopcontact steekt (of eruit haalt) moet u contact met het stopcontact vermijden. Contact met het stopcontact kan resulteren in een elektrische schok.

### **Gebruiksregels:**

Het zaagblad kan naar elke hoek binnen het bereik van 0° tot 45° worden gekanteld. De verstelbare rail voor de verstekhoek op de bank kan naar om het even welke hoek worden gedraaid. Tijdens het zaagproces kan de pomp water naar het zaagblad voeren, waardoor de levensduur van het zaagblad wordt verlengd en de generatie van stof wordt verlaagd. De beweging van het zaagblad langs de geleider in een rechte lijn zorgt voor een rechte zaagsnede.

### De machine in- en uitschakelen (afb. 5.)

Het apparaat is uitgerust met een ontspanningsschakelaar die niet onder spanning staat. In het geval van stroomonderbrekingen of wanneer de stekker uit het stopcontact wordt gehaald voordat de machine wordt uitgeschakeld, wordt de machine niet zonder waarschuwing ingeschakeld wanneer de stroomvoorziening hersteld is of wanneer de stekker in het stopcontact wordt gestoken voordat de draagbare beveiligingsvoorziening terugkeert naar de oorspronkelijke stand. De machine moet ook worden ingeschakeld met een schakelaar die op de machine is geïnstalleerd.

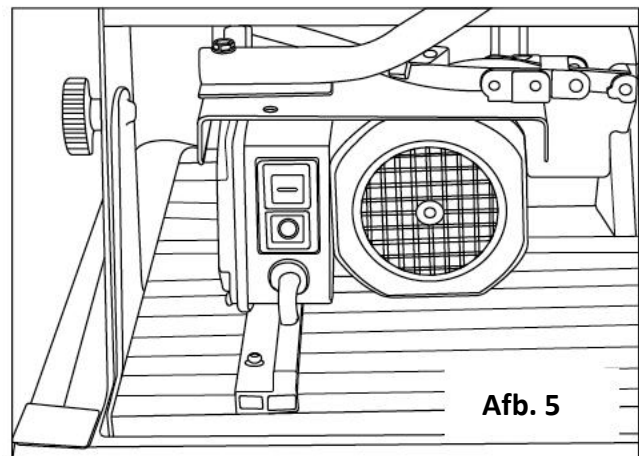

Om de machine te starten, drukt u op de GROENE knop die is gemarkeerd met 'I'.

Om de machine te starten, drukt u op de RODE knop die is gemarkeerd met 'O'.

**VOORZICHTIG!** Wanneer de machine wordt gestart, wordt ook de koelwaterpomp gestart.

**Voordat u de machine gebruikt, leest u het volgende gedeelte aandachtig door.**

- Plaats de machine in de gewenste positie en draai vervolgens alle afstelknoppen vast.
- Draai de bevestigingsmoer (12, afb. 8) los.
- Verwijder de steunschroef (21, afb. 6).

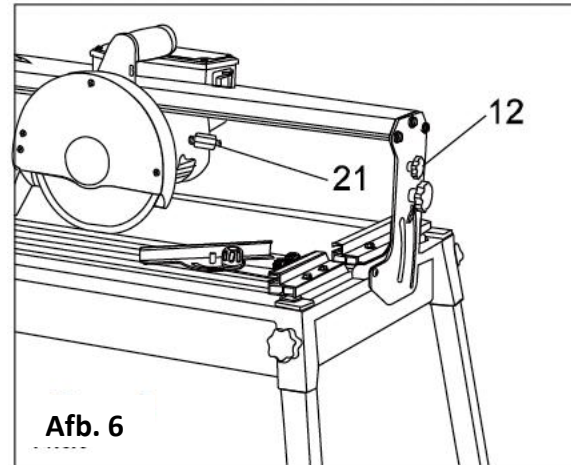

#### Zagen (afb. 7)

- Zorg ervoor dat alle afstelknoppen juist zijn vastgedraaid (2) en dat er voldoende water in de tank zit om water op het zaagblad te doen stromen.
- Markeer de zaagpositie (11) op het bewerkte deel, plaats het bewerkte deel op de werkbank door het stevig tegen de steun en de rail voor de verstekhoek te drukken.
- Pas de positie op de rail voor de verstekhoek/dwarsafscherming aan en zorg ervoor dat de snede juist is.
- Schakel de machine in, wacht tot het zaagblad zijn maximale snelheid heeft bereikt, houd de hendel vast om de elektromotor stevig te bewegen, voer de zaagsnede uit door de elektromotor en het zaagblad soepel te kunnen bewegen.

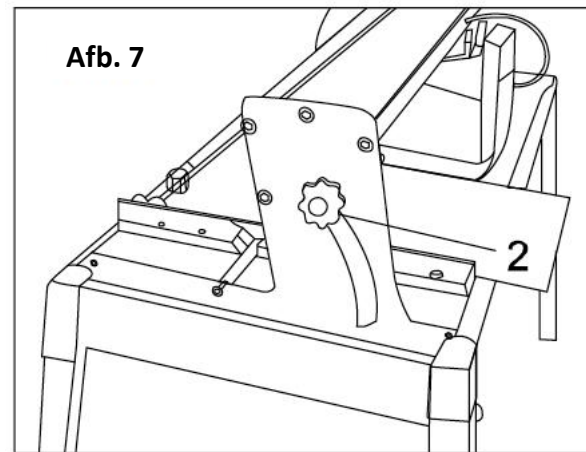

**Opmerking:** Duw niet op het zaagblad. Het blad moet met een constante snelheid in het materiaal zagen. Afhankelijk van de dikte en het type van de tegel kan het zagen sneller of trager gebeuren. Probeer het zaagblad niet door de tegel te duwen. Dit kan ertoe leiden dat de elektromotor stopt en kan een tragere zaagsnelheid en ongelijkmatige randen veroorzaken.

### Schuine zaagsnede (afb. 8)

- De procedure is hetzelfde als bij rechte zaagsneden, maar het zaagblok kan worden gekanteld door twee vergrendelingen los te maken die worden gebruikt om de brughoek (2) aan te passen.
- Daarna kan de brug volgens de hoekschaal (1) naar de gewenste hoek worden gekanteld, waarna de vergrendelingen weer moeten worden vastgedraaid.
- Controleer voorafgaand aan het zagen of de tegel goed vastzit.

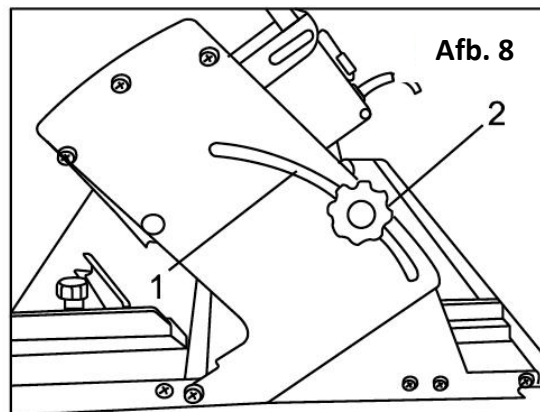

### Versteksnede (afb. 9)

- De procedure is dezelfde als bij rechte sneden, de rail voor de verstekhoek/dwarsafscherming wordt ingesteld volgens de gewenste hoek. Voorafgaand aan het zagen controleert u of de tegel goed vastzit.

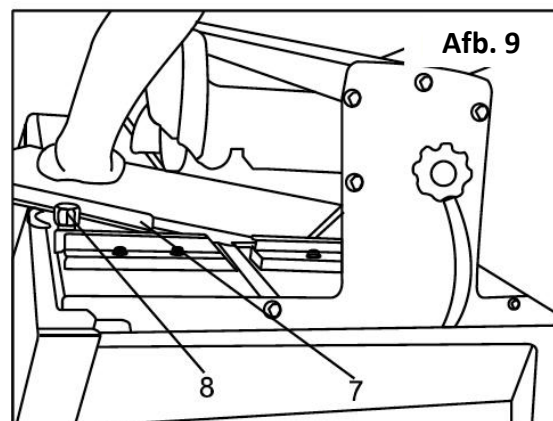

**VOORZICHTIG! Verwijder het zaagafval niet voordat het zaagblad volledig is gestopt.**

### Het zaagblad verwisselen

**VOORZICHTIG!** Voordat u het zaagblad verwisselt en om letsel door onbedoeld starten te voorkomen, zet u de schakelaar op '0' en haalt u de stekker uit het stopcontact.

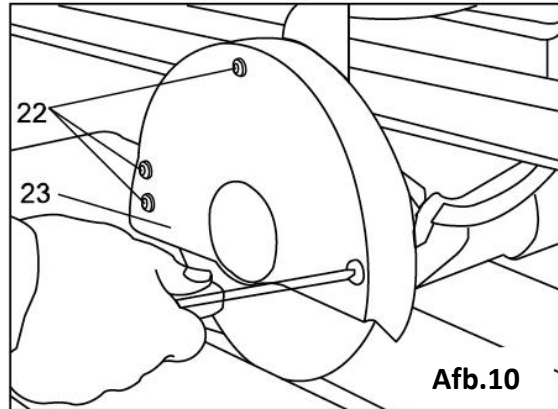

- Verwijder de beschermkap van het zaagblad (23, afb. 10) door de drie schroeven los te draaien (11, afb. 10)
- Gebruik de twee (meegeleverde) moersleutels om de moer los te draaien (linkse draad) (24, afb. 11)
- Verwijder de buitenflens (25, afb. 11) en vervolgens het zaagblad (26)
- Controleer het nieuwe zaagblad op zichtbare schade. Als er schade is, gebruikt u een ander zaagblad.
- Markeer bij het installeren van het nieuwe zaagblad de juiste draairichting. De pijlen op het zaagblad en op de beschermkap van het zaagblad (9, afb. 1) moeten in dezelfde richting wijzen.
- Plaats de buitenflens terug en draai de moer vast met de meegeleverde sleutels.
- **VOORZICHTIG.** Gebruik de machine niet zonder de beschermkap.

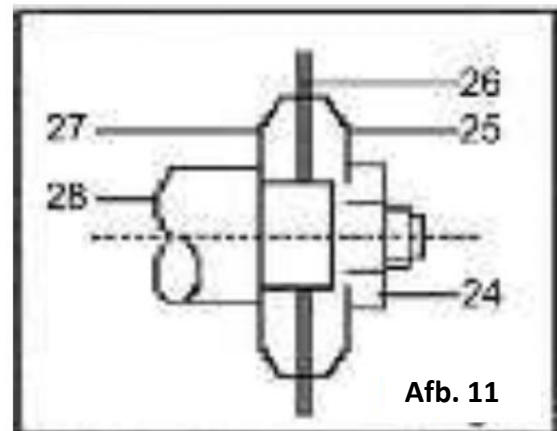

### STORINGEN

In het geval de machine defect is als gevolg van slijtage van de onderdelen, neemt u contact op met het verkooppunt waar u deze machine hebt aangeschaft of met het servicecentrum.

**WAARSCHUWING!** Voordat u onderhoudswerken of aanpassingen uitvoert, moet u de stekker uit het stopcontact halen.

### Reinigen

**Maak het waterreservoir leeg en verwijder stofafzettingen uit het reservoir en de tafel die na het zagen overblijven. Reinig de tegelsnijder met een schone, droge doek. Maak van tijd tot tijd, afhankelijk van de mate van opeenhoping van stofdeeltjes, de waterpomp schoon en zorg ervoor dat de filters schoon en niet verstopt zijn.**

## **Repareren**

Dit product bevat geen onderdelen die door de klant kunnen worden gerepareerd. Voor service en reparaties kunt u zich wenden tot een gekwalificeerde professional bij SWAP via <https://swap-europe.com>

## **Voeding**

Als het netsnoer is beschadigd, moet het worden vervangen door de fabrikant, de technische dienst of een gelijkwaardig gekwalificeerd persoon om risico's te voorkomen.

## **Vervoer**

1. Voordat u het product naar een andere locatie vervoert en verplaatst, schakelt u het uit en haalt u de stekker uit het stopcontact.
2. Gebruik vervoerafdekkingen, indien van toepassing.
3. Bescherm het product tegen zware schokken of sterke trillingen die kunnen optreden tijdens het vervoer in voertuigen.
4. Beveilig het product om te voorkomen dat het wegglijdt of omkantelt.

## **Opslag**

1. Reinig het product zoals hierboven wordt beschreven.
2. Sla het product en de accessoires op een donkere, vorstvrije plek op.
3. Sla het product altijd op een plek op buiten het bereik van kinderen. De ideale opslagtemperatuur ligt tussen 10 °C en 30 °C.
4. We raden u aan de originele verpakking te gebruiken om het product op te slaan of af te dekken met een geschikte doek om het tegen stof te beschermen.

## **Problemen oplossen**

Fouten worden vaak veroorzaakt door fouten van de gebruiker. Daarom moet het product worden gecontroleerd door dit gedeelte te gebruiken. In de meeste gevallen kan het probleem snel worden opgelost.

<b>Probleem</b>	<b>Mogelijke oorzaak</b>	<b>Oplossing</b>
<b>1. Het product start niet</b>	<b>1.1. De stekker zit niet in het stopcontact</b> <b>1.2. Beschadigd netsnoer of beschadigde stekker</b> <b>1.3. Andere elektrische storing van het product</b>	<b>1.1. Steek de stekker in het stopcontact</b> <b>1.2. Laat de machine controleren door een gespecialiseerde elektricien</b> <b>1.3. Laat de machine controleren door een gespecialiseerde elektricien</b>
<b>2. Het product komt niet op volledige snelheid</b>	<b>2.1. Het verlengsnoer is niet geschikt voor dit product</b> <b>2.2. De spanning van de stroombron (bv. generator) is te laag</b> <b>2.3. De ventilatieopeningen zijn geblokkeerd</b>	<b>2.1. Gebruik een geschikt verlengsnoer</b> <b>2.2. Gebruik een andere stroombron</b> <b>2.3. Zorg ervoor dat de ventilatieopeningen niet worden geblokkeerd</b>
<b>3. Onbevredigende werkresultaten</b>	<b>3. Het accessoire is niet geschikt voor het materiaal</b>	<b>3. Gebruik een geschikt accessoire</b>

## **AFVALVERWIJDERING**



Elektrische producten mogen niet worden weggegooid met huishoudelijke producten. Volgens de Europese Richtlijn 2012/19/EU betreffende afgedankte elektrische en elektronische apparatuur en de implementatie ervan in de nationale wetgeving, moeten gebruikte elektrische producten afzonderlijk worden ingezameld en naar daartoe bestemde inzamelpunten worden gebracht. Raadpleeg de lokale overheid of uw verkoper voor advies over recycling.

**FEIDER**  
MACHINES



Conformiteitsverklaring

FEIDER FRANCE

ZI, 32 RUE ARISTIDE BERGES – 312070 CUGNAUX – FRANCE

Verklaart dat de hieronder aangeduide machines:

Tegelsnijder

Model: FCPR852

Serienummer: 20210165906-20210166305

voldoen aan de bepalingen van de machinerichtlijn 2006/42/EG en nationale wetgeving ter omzetting ervan:

Ze voldoen ook aan de volgende Europese richtlijnen:

EMC-richtlijn 2014/30/EU

ROHS-richtlijn (EU) 2015/863 tot wijziging van 2011/65 / EU

Ze voldoen ook aan Europese normen, nationale normen en de volgende technische voorzieningen:

EN 61029-1:2009/A11:2010

EN 12418:2000/A1:2009

EN 55014-1:2017

EN 61000-3-2:2014

EN 61000-3-3:2013

Cugnaux, 01/01/2021

Philippe MARIE / Algemeen directeur



# GARANTIE



## GARANTIE

De fabrikant biedt garantie op het product tegen materiaal- en fabricagefouten voor een periode van 2 jaar vanaf de oorspronkelijke aankoopdatum. De garantie is van toepassing als het product voor huishoudelijke doeleinden gebruikt wordt. De garantie breidt zich niet uit tot storingen als gevolg van normale slijtage en schade.

De fabrikant gaat akkoord met de vervanging van onderdelen die door de aangewezen distributeur als defect zijn geclassificeerd. De fabrikant aanvaardt geen aansprakelijkheid voor gehele of gedeeltelijke vervanging van de machine en/of voor eventuele gevolgschade.

### De garantie geldt niet voor defecten als gevolg van :

- onvoldoende onderhoud.
- assemblage, aanpassingen of abnormale bewerkingen van het product.
- onderdelen die aan normale slijtage onderhevig zijn.

### De garantie geldt niet voor:

- verzendings- en verpakingskosten.
- gereedschap dat gebruikt werd voor andere doeleinden dan waarvoor het is ontworpen.
- machines die gebruikt en onderhouden werden op een manier die niet is beschreven in de gebruikershandleiding.

Vanwege ons beleid van voortdurende productverbetering behouden wij ons het recht voor om specificaties zonder voorafgaande kennisgeving te wijzigen of aan te passen. Bijgevolg kan het product afwijken van de informatie in dit document, maar wijzigingen zullen zonder voorafgaande kennisgeving worden aangebracht als ze een verbetering ten opzichte van de vorige functie blijken te zijn.

### LEES DE HANDLEIDING ZORGVULDIG DOOR VOORDAT U DE MACHINE IN GEBRUIK NEEMT.

Geef bij het bestellen van onderdelen het onderdeelnummer of de code aan, deze vindt u in de onderdelenlijst in deze handleiding. Bewaar de aankoopbon; zonder deze is de garantie ongeldig. Om u verder te helpen met uw product, verzoeken wij u om telefonisch of via onze website contact met ons op te nemen:

- **+33 (0)9.70.75.30.30**
- **<https://services.swap-europe.com/contact>**

U moet een "ticket" aanmaken via hun platform.

- Registreer of maak uw account aan.
- Geef de gereedschapsreferentie aan.
- Kies het onderwerp van uw aanvraag.
- Licht uw probleem toe.
- Voeg deze bestanden toe in bijlage: factuur of kassabon, foto van het identificatieplaatje (serienummer), foto van het onderdeel dat u nodig heeft (bijvoorbeeld: kapotte transformatorstekkerpinnen).



# PRODUCT DEFECT

## WAT MOET IK DOEN ALS MIJN MACHINE DEFECT IS?

### Indien u uw product in een winkel heeft gekocht:

- a) Maak de brandstoftank leeg.
  - b) Zorg ervoor dat uw machine compleet (accessoires meegeleverd) en schoon is! Indien dit niet het geval is, zal de reparateur de machine weigeren.
- Ga naar de winkel met de complete machine inclusief kassabon of factuur.

### Indien u uw product op een website heeft gekocht:

- a) Maak de brandstoftank leeg
- b) Zorg ervoor dat uw machine compleet (accessoires meegeleverd) en schoon is! Indien dit niet het geval is, zal de reparateur de machine weigeren.
- c) Maak een SWAP-Europe after-sales service dossier (ticket) aan op de website: <https://services.swap-europe.com>. Bij de aanvraag op SWAP-Europe moet u de factuur en de foto van het naamplaatje bijvoegen.
- d) Neem contact op met het reparatiestation om de beschikbaarheid te garanderen voordat u de machine verwijdert.

Ga naar het reparatiestation met de complete machine verpakt, vergezeld van de aankoopfactuur en de stationsovernamefiche die kan worden gedownload zodra de after-sales service aanvraag is ingediend op de SWAP-Europe site

Voor machines met defecte BRIGGS & STRATTON-, HONDA- en RATO-motoren verwijzen wij u naar de handleiding.

Reparaties zullen worden uitgevoerd door de erkende motorfabrikanten van deze fabrikanten, zie hun website:

- <http://www.briggsandstratton.com/eu/fr>
- <http://www.honda-engines-eu.com/fr/service-network-page;jsessionid=5EE8456CF39CD572AA2AEEDFD290CDAE>
- <https://www.rato-europe.com/it/service-network>

**Gelieve uw originele verpakking te bewaren zodat u uw machine naar de after-sales dienst kunt retourneren of in een gelijkaardige doos met dezelfde afmetingen kunt verpakken.**

**Indien u vragen heeft over onze after-sales dienst, kunt u een verzoek indienen op onze website <https://services.swap-europe.com>**

**Onze hotline blijft tot uw beschikking op +33 (9) 70 75 30 30.**



# UITSLUITINGEN OP DE GARANTIE

## DE GARANTIE GELDT NIET VOOR :

- Het opstarten en instellen van het product.
- Schade als gevolg van normale slijtage van het product.
- Schade als gevolg van oneigenlijk gebruik van het product.
- Schade als gevolg van installatie of inbedrijfstelling die niet in overeenstemming is met de bedieningshandleiding.
- Carburateur-uitval na 90 dagen en carburateurvervuiling.
- Handelingen van periodiek en standaard onderhoud.
- Wijzigings- en demontage-acties die de garantie direct ongeldig maken.
- Producten waarvan de originele authenticiteitsmarkering (merk, serienummer) gedegradeerd, gewijzigd of verwijderd is.
- De vervanging van verbruiksartikelen.
- Het gebruik van niet-originele onderdelen.
- Breuk van onderdelen door stoten of spatten.
- Accessoires-defecten.
- Defecten en hun gevolgen ten gevolge van een externe oorzaak.
- Verlies van elementen en verlies door onvoldoende schroeven.
- Snij-elementen en eventuele schade door het loskomen van onderdelen.
- Overbelasting of oververhitting.
- Slechte kwaliteit van de voeding: spanningsuitval, verkeerde spanning, enz.
- Schade als gevolg van het niet-gebruik van het product gedurende de tijd die nodig is voor reparaties en meer in het algemeen de kosten van immobilisatie van het product.
- De kosten van een tegenexpertise door een derde partij op basis van een offerte van een SWAP-Europe-reparatiecentrum
- Het gebruik van een product met een defect of breuk die niet onmiddellijk door SWAP-Europe wordt gemeld en/of gerepareerd.
- Aantasting door transport en opslag\*.
- Repeteerstarters van meer dan 90 dagen.
- Olie, benzine, vet.
- Schade als gevolg van het gebruik van verkeerde brandstoffen of smeermiddelen.

\* Conform de transportwetgeving moet de schade als gevolg van het transport binnen 48 uur na waarneming per aangetekende brief met ontvangstbevestiging aan de vervoerders worden gemeld.

Dit document is een aanvulling op uw folder, die geen uitputtende lijst is.

**Let op:** alle bestellingen moeten worden gecontroleerd in aanwezigheid van de bezorger. In geval van weigering van de bestelling moet u eenvoudigweg de levering weigeren en uw weigering melden.

**Herinnering:** Reserveringen vormen geen beletsel voor kennisgeving per aangetekende brief A/R binnen 72 uur.

### Informatie :

Thermische apparaten moeten elk seizoen opnieuw winterklaar gemaakt worden (service beschikbaar op de SWAP-Europe website) Batterijen moeten worden opgeladen voor de opslag.